

Carro mezclador DeLaval

Para optimizar la alimentación de la ración mixta completa (TMR)



Una ración balanceada para su hato y una distribución de alimentos más sencilla.

El Carro mezclador DeLaval para la eficiente mezcla y alimentación de una ración balanceada

Largos o cortos, húmedos o secos, con un Carro mezclador DeLaval es fácil mezclar una ración balanceada de alimentos en el establo. Al usar diferentes tipos de alimento, la mezcla completa asegura que la vaca consuma el balance correcto de alimentos, y por ser premezclada, se facilita mucho la distribución de los alimentos.

Resultados de alimentación de primer nivel

Raciones correctas y bien mezcladas – cada vez

Con tres tornillos y un dispositivo de corte especialmente diseñado en el tornillo inferior, el Carro mezclador DeLaval es capaz de mezclar pajas largas y heno en una ración pareja y homogénea. También, puede ser equipado con una fresa de ensilaje (haciéndolo independiente de otro tractor y cargador), y frenos mecánicos, hidráulicos o neumáticos.



Las ventajas de TMR

Con la ración mixta completa (TMR, por sus siglas en inglés), la vaca logra un consumo superior de materia seca, resultando esto en una mayor producción de leche. TMR produce un balance de energía más rápido posterior al parto, por lo tanto las vacas tienden a ser más sanas. El uso de subproductos y fibras ayuda a reducir los costos alimenticios y en temporadas de escasez de forraje, paja y otros alimentos fibrosos pueden ser utilizados. La alimentación frecuente hecha posible con el Carro mezclador DeLaval ayuda a mantener el pH estable en el rumen y reduce el riesgo de desórdenes digestivos.



Suficientemente flexible para otras formas de alimentación

El Carro mezclador DeLaval le otorga flexibilidad. A la vez que permite la alimentación de una ración mixta completa (TMR), donde se mezclan todos los alimentos, también puede ser usado: (i) en combinación con un sistema de alimentación ALPRO fuera de la sala de raciones parcialmente mezcladas (PMR); (ii) para la alimentación complementaria de vacas en pastoreo; y aun (iii) para la premezcla de concentrados.

Características que garantizan un funcionamiento eficiente

Corte y mezclado con baja potencia

El tornillo central corta y mezcla el alimento en una ración homogénea. Junto con las cuchillas del tornillo, las contracuchillas de la máquina cortan rápidamente el forraje largo, sólo requiriendo un bajo suministro de energía.



Pesado preciso

El Carro mezclador DeLaval está equipado con un sistema de pesado electrónicamente programable. El sistema puede manejar 50 fórmulas de 30 componentes y tiene un respaldo de batería independiente. Esto significa que sus vacas recibirán exactamente la ración correcta, sin que Usted tenga que recordar la fórmula cada vez que haga una mezcla, y que pueda Usted cambiar fácilmente de un grupo de vacas a otra.



Descarga al comedero

El Carro mezclador DeLaval tiene un elevador con una banda transportadora de goma disponible en distintas longitudes. Como una opción, el elevador puede ser ajustado hidráulicamente para adaptarse a diferentes comederos.

Sistema hidráulico separado

El Carro mezclador DeLaval tiene su propio sistema hidráulico, completamente separado del tractor. Para máquinas con cortadora de ensilaje hay dos bombas hidráulicas, una para la cortadora de ensilaje y otra para funciones hidráulicas.



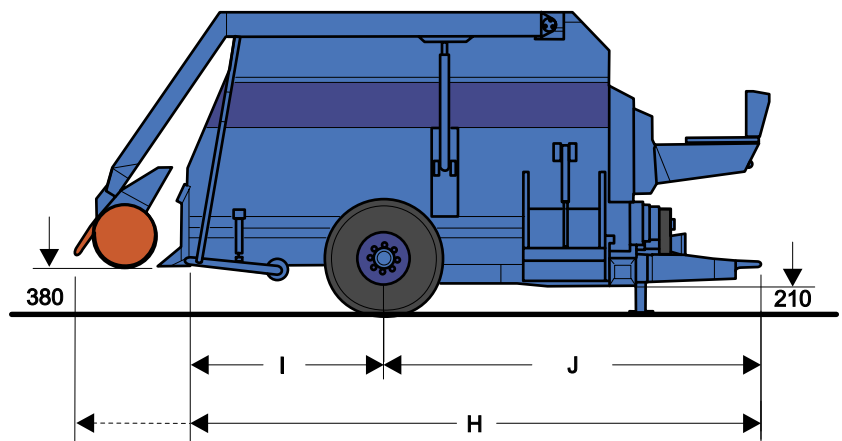
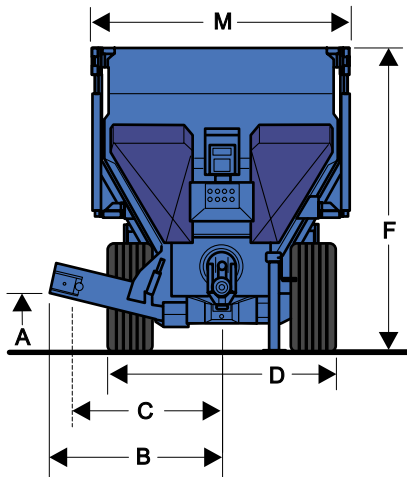

Datos – elevador de descarga

Capacidad máquina m ³	Longitud banda	Hidráulicamente ajustable	A		B		C
			Mín.	Máx.	Mín.	Máx.	
8	500	No	450		1008		
8	650	No	510		1138		
8	650	Sí	460	560	1140	1115	
8	900	Sí	540	685	1340	1395	1050
8	1200	Sí	645	853	1595	1680	1195
8	1500	Sí	750	985	1855	1960	1345
12	650	No	510		1138		
12	650	Sí	460	560	1113	1138	
12	900	Sí	540	685	1338	1398	1053
12	1200	Sí	645	853	1598	1687	1198
12	1500	Sí	750	985	1858	1958	1343

Cortadora de ensilaje opcional

Con la cortadora de ensilaje, todo tipo de alimento puede ser cargado, incluyendo ensilaje de pasto y maíz, pulpa de remolacha, paja, heno. La cortadora producirá un corte limpio que reducirá los desperdicios en el silo. La altura de trabajo de la cortadora es de 3500/4000 mm según modelo, con una profundidad de la fresa de 300 mm.

Dato – carro mezclador

Capacidad máquina m ³	Frenos Cortadora	Mín. kg.	Máx. kg.	kW Hp	F	I	J	M Total ancho	H Total longitud	Tipo ruedas	D Carril	
8	No	No	3850	4000	40-50	2450	1508	3275	1862	4895	285/70 R19,5	1840
8	No	Sí	3850	4000	40-50	2450	1508	3275	1862	4895	285/70 R19,5	1850
8	Sí	No	4900	5050	45-60	2450	1508	3275	2100	5833	285/70 R19,5	1840
8	Sí	Sí	4900	5050	45-60	2450	1508	3275	2100	5833	285/70 R19,5	1850
12	No	No	5000	5150	50-70	2635	1888	3705	2055	5705	40 x 14,5	2055
12	No	No	5000	5150	50-70	2635	1888	3705	2012	5705	315/70 R22,5	2000
12	No	Sí	5000	5150	50-70	2635	1888	3705	2110	5705	40 x 14,5	2110
12	No	Sí	5000	5150	50-70	2635	1888	3705	2055	5705	315/70 R22,5	2055
12	Sí	No	6000	6150	60-80	2635	1888	3705	2250	6643	40 x 14,5	2055
12	Sí	No	6000	6150	60-80	2635	1888	3705	2250	6643	315/70 R22,5	2000
12	Sí	Sí	6000	6150	60-80	2635	1888	3705	2250	6643	40 x 14,5	2110
12	Sí	Sí	6000	6150	60-80	2635	1888	3705	2250	6643	315/70 R22,5	2055

Todas las medidas en mm. La máquina standard viene con un enganche en anillo de 50 mm.